

Achtkantprofil SW60

. TOS001x0056 – TOS001x4076

TOS001-...

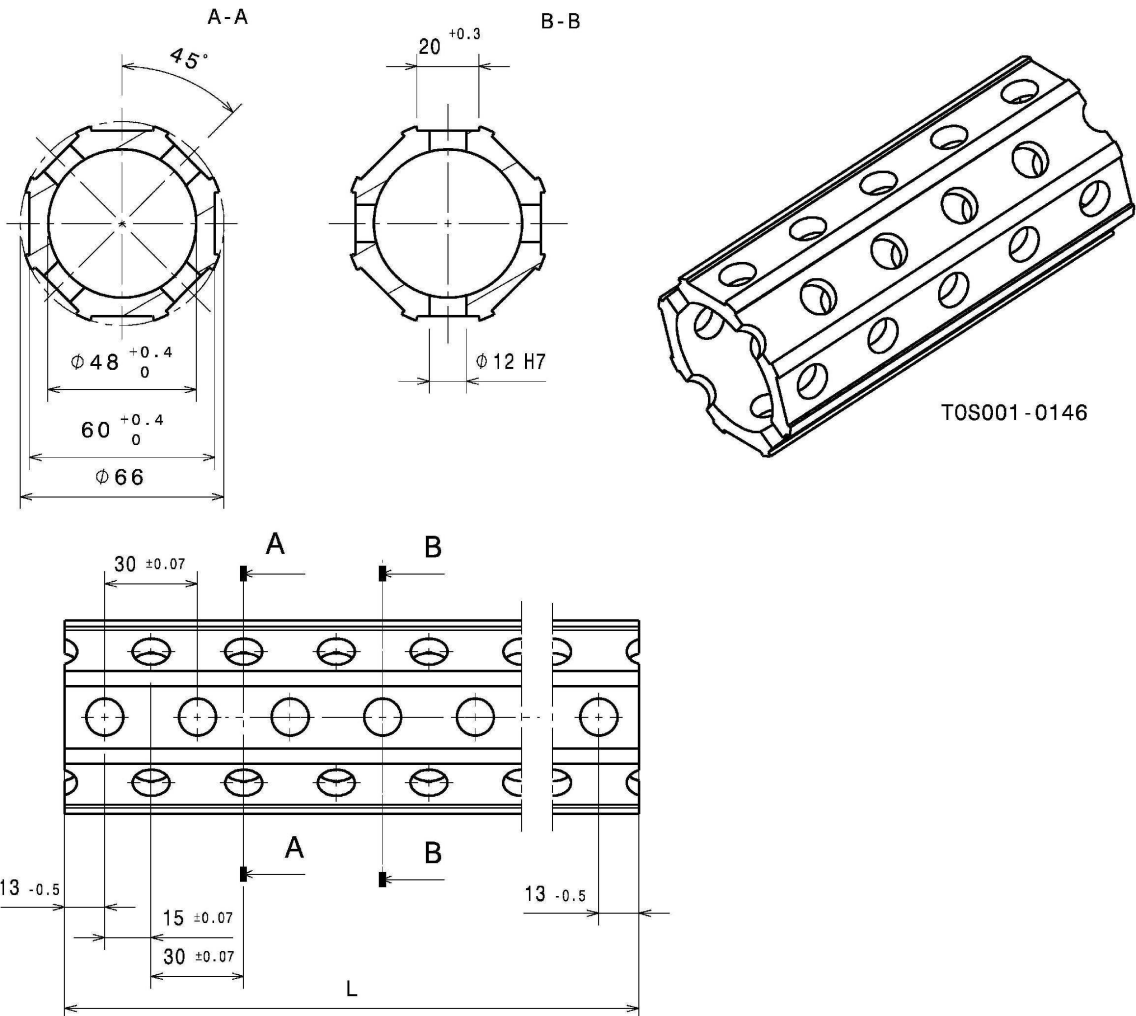

TOS001-0146

Profillängen / Zuschnittmaße:

Profillängen L von 56mm bis 4076mm in 30 mm-Schritten

Beispiel: TOS001-146

$L = 13 \text{ m} + 4 \times 30 \text{ mm} + 13 \text{ mm}$ (immer Start- und Endmaß 13 mm beachten!)

Material:

EN AW 6063 T66

schwarz eloxiert

Gewicht: ca. 2,8 kg/m

Biegefestigkeit

	10 kg	20 kg	30 kg	40 kg	50 kg
300 mm	0,04 mm	0,07 mm	0,11 mm	0,14 mm	0,18 mm
600 mm	0,28 mm	0,56 mm	0,84 mm	1,12 mm	1,40 mm
900 mm	0,95 mm	1,89 mm	2,84 mm	3,79 mm	4,73 mm
1200 mm	2,24 mm	4,49 mm	6,73 mm	8,98 mm	11,22 mm